

# Paper Liner Ultra

Typ: SDP 27 eLUBP-CS

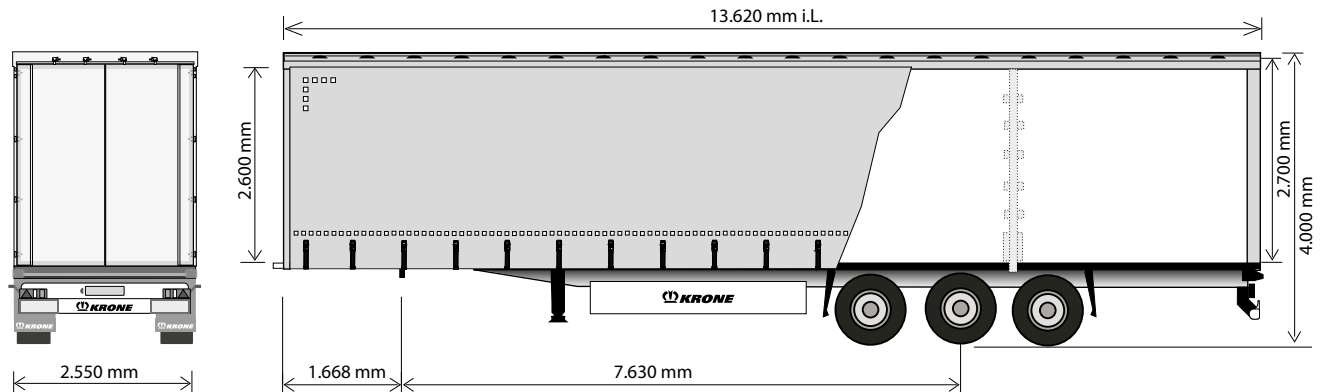

## Paper Liner Ultra in Schiebegardinen-Ausführung



### Technische Daten

Typ:	SDP 27 eLUBP-CS
Sattellast:	12.000 kg
Achslast (technisch möglich):	27.000 kg
zul. Gesamtgewicht (technisch möglich):	39.000 kg
Eigengewicht:	5.960 kg
Nutzlast (technisch möglich):	33.040 kg
Radstand:	1.310 / 1.310 mm
Bauhöhe vorne:	125 mm
Aufsattelhöhe unbeladen:	1.030 - 1.250 mm
Länge i. L.:	13.620 mm
Breite i. L. (zwischen den Rungen):	2.480 mm
Höhe i. L. (Unterkante Außenbaum vo./hi.):	2.000 - 2.800 mm
vorderer Überhangradius:	2.040 mm

(Abmessungen und Gewichte in Grundausstattung)

### Kennen Sie schon die Services von Krone?



Informieren Sie sich:  
[www.krone-trailer.com/service](http://www.krone-trailer.com/service)

### Technische Beschreibung:

Multilock-Außenrahmen für universelle Ladungssicherung	Aluminium-Universal-Außenbäume, durchgehend, zur Aufnahme von Schiebelepane und Schieberungen; Krone-Schiebeverdeck, nach vorne und hinten verschiebbar, Stahlseile im Außenbaum für Ladungssicherungszertifikat; 4 Satz Holz-Einstecklatten
mechanische Stützwinden, 2 x 12 to, halbrund mit Standplatte	Leichtmetall-Stirnwand, 3-teilig, angeschraubt mit stabilen Eckrungen; seitlich eingeschränkte Durchladung; mit zusätzlicher Löseeinrichtung für Seitenplane; Halterung für Planenschnur
wartungsarme Achsen mit Luftfederung und Scheibenbremsen (430mm); ET120; mit Hub- und Senkeinrichtung, inkl. automatischer Fahrhöhenrückstellung	Leichtmetall-Containertür mit angeschraubtem Heckrahmen, innenliegende Drehstangenverschlüsse und Scharniere; Dachtraverse hochklappbar und mit Verdeck verschiebbar, Türverschluss mit Einhandbedienung; doppelter Drehstangenverschluss, Planen-Spannvorrichtung am Heckrahmen mittels Ratsche
Bereifung: 6-fach, Größe 385/65 R 22.5, Fabrikat nach Krone Wahl	3 Paar Mittelrungen, gegenüberliegend angeordnet, mit Lattentaschen
Reserveradhalterung optional	2 trapezförmige Stahlrammecken hinten; zusätzlicher Rammschutz hinten durch Delta-Rammprofile; Zertifikat zur Ladungssicherung gemäß EN 12642 Code XL
Kunststoff-Radabdeckung mit Spritzschutteinrichtung nach EG-Richtlinie	PVC-Plane mit senkrechten durchgehenden Verstärkungen, oben mit Rollen zum Verschieben, unten mit Übertotpunktspannern aus Nirosta-Stahl; Dachplane weiß
Bremsanlage nach ECE Regelung 13, inkl. Fahrzeugstabilisierungsfunktion; Federspeicher-Feststellbremse; EBS-Anlage, 2S/2M, 2 Sensoren an einer Achse, Diagnose über ISO7638-Steckverbindung (EBS-Versorgungskabel)	Stahlteile stahlgestrahlt, KTL-gründiert u. pulverbeschichtet; Serien-Lackierung (einfarbig); Seiten-, Unterfahrerschutz und Beleuchtungsträger in weiß schichtet; Achsen inkl. Radnaben in RAL 9005; Anbauteile in schwarz bzw. verzinkt, Felgen in silbernatur, Konturmarkierung gemäß ECE-R48
Beleuchtungs- u. Lichtsignaleinrichtung gem. UN ECE Rg.Nr. 48; zwei 7-polige Steckdosen DIN1185/3731; Kennzeichen-, Umriss- u. Seitenmarkierungsleuchten in LED-Ausführung; Multifunktions-Rückleuchten inkl. 1 Nebelschlußleuchte u. inkl. 1 Rückfahrcheinwerfer	
Staukasten geschlossen, mittig mit Trennwand, ca. 2080 x 660 x 300 mm (LxBxH), Öffnung beidseitig, passend für 16 Papierkeile und 2 Palettenroller	
30 mm starker, wasserfester Plattenboden, Schnittflächen rundum versiegelt; Festigkeit nach DIN EN 283, für Bodenbelastungen bis max. 7.000 kg Staplerachslast; 4 Laufschiene in Aluminium-Ausführung für Palettenroller im Boden eingelassen mit Kunststoff-Ausfütterungsleisten; 8 Lochschiene (in Laufschiene integriert) in Längsrichtung über gesamte Fahrzeuglänge	



Fahrzeugwerk Bernard KRONE GmbH & Co. KG  
 Bernard-Krone-Straße 1, 49757 Werlte, DEUTSCHLAND  
 Telefon +49 (0) 5951 209-0, Telefax: +49 (0) 5951 209-98-268

Änderungen vorbehalten!  
 VF/Beu - 03/2020